



Flach- und Röhrenkollektoren
Solarkollektoren

Holen Sie sich die Sonne in Ihr Zuhause.

Einfach näher dran. An Heiztechnik und am Kunden.

Nähe bedeutet für uns bei BRÖTJE: zu verstehen, welche Anforderungen an moderne Heiztechnik gestellt werden. Damit auch künftig in jedem unserer Systeme ein Stück Zukunft steckt. Nähe heißt aber auch zu hören, was unseren Kunden und Fachhandwerkern wichtig ist. Denn nur so können wir auf individuelle Situationen eingehen und maßgeschneiderten Heizkomfort realisieren. Zu guter Letzt bedeutet Nähe auch, dass wir unsere Arbeit und unsere Produkte lieben – und das seit über 100 Jahren.

BRÖTJE ist Teil der BDR Thermea Group, einer der weltweit führenden Hersteller und Lieferanten von innovativen Heizsystemen. Ganz gleich, ob Öl, Gas, regenerative Energien oder Solar – mit der BRÖTJE Systemtechnik stehen alle Möglichkeiten offen. BRÖTJE Produkte lassen sich flexibel kombinieren, dank der einzigartigen Multilevel-Technologie. So passen wir unsere Heizsysteme optimal auf die Bedürfnisse der Kunden an. Natürlich wissen wir auch, wie wichtig eine gute Beratung und schneller Service sind. Aus diesem Grund sind wir jederzeit vor Ort für Sie da – eben einfach näher dran.





4

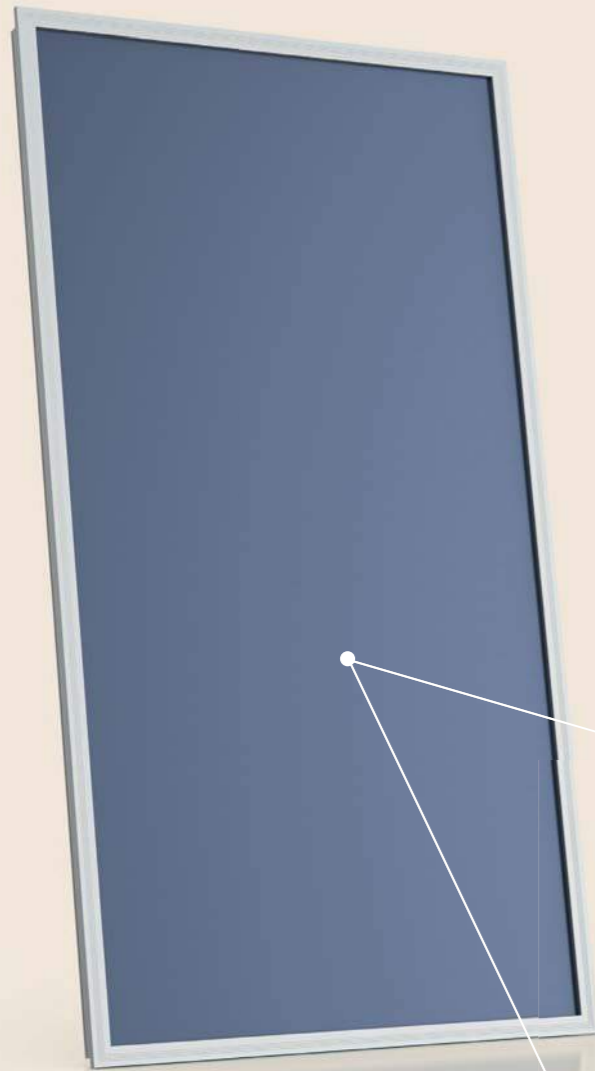

Für eine Aufdach- oder Flachdachmontage geeignet.

Kollektorgehäuse aus einer tiefgezogenen Wanne aus Aluminiumblech oder aus Aluminium-Rahmenprofilen.

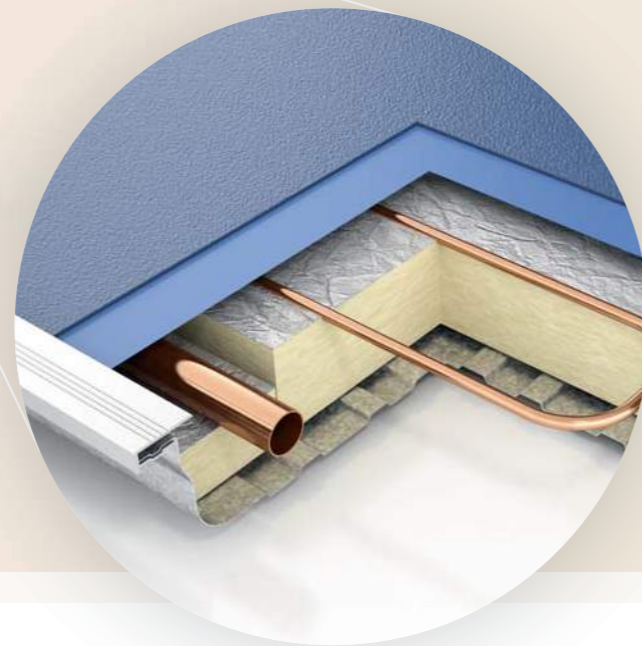

5

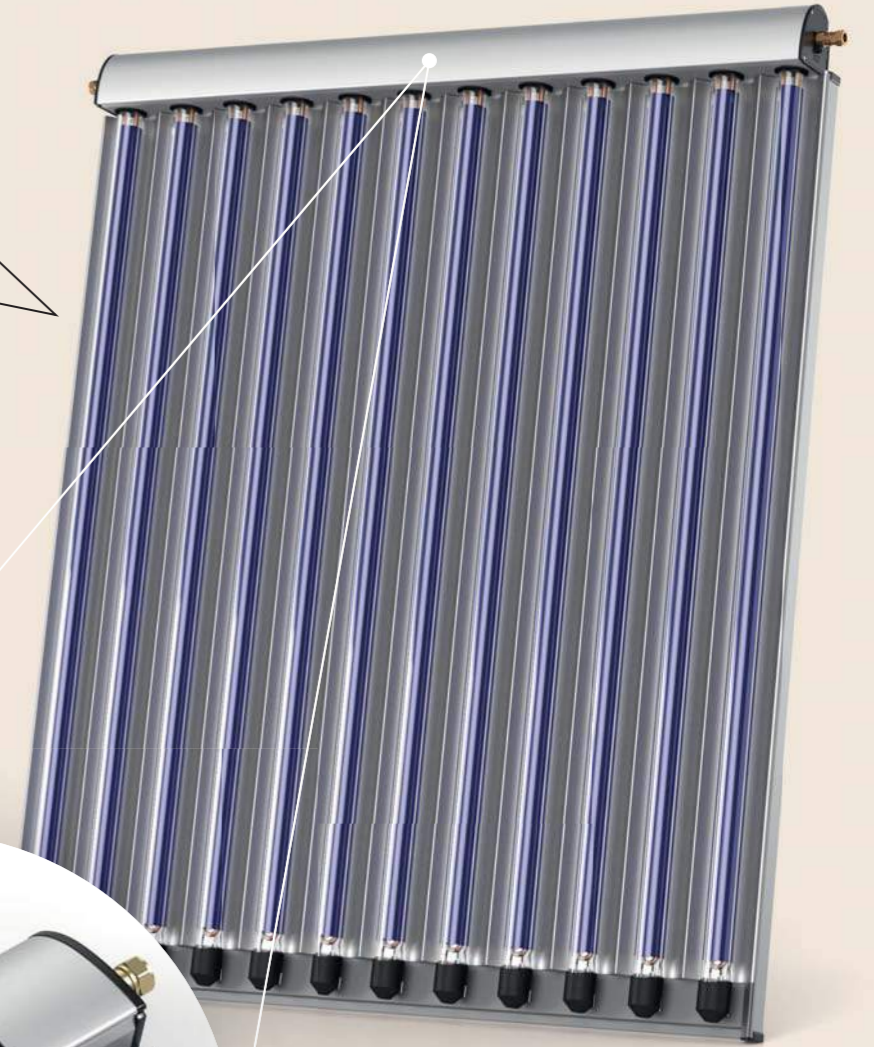

Wärme zum Nulltarif: Einfache Einbindung möglich.

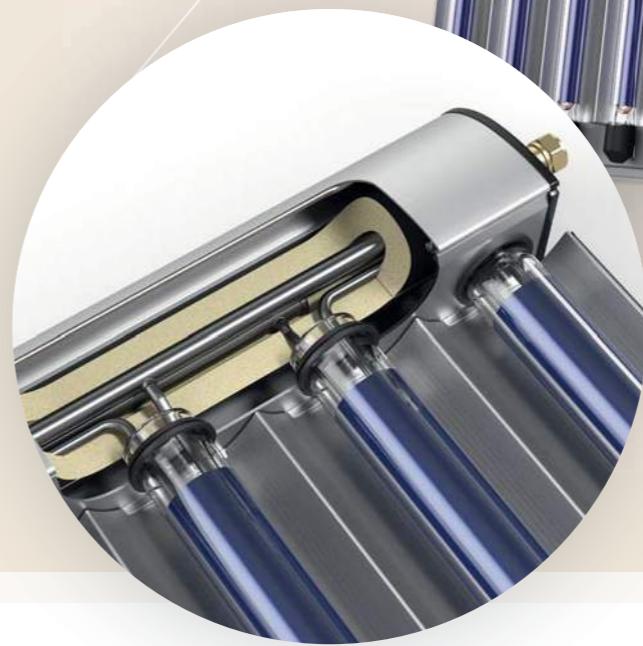

Vakuurröhren bestehend aus zwei konzentrischen Glasröhren nach dem „Thermoskannen-Prinzip“ und witterungsbeständigem CPC-Spiegel. Eine optimierte Spiegelgeometrie gewährleistet, dass Sonnenlicht auch bei ungünstigem Einstrahlungswinkel auf den Absorber fällt.

Flachkollektoren Sonnige Aussichten.

Die Flachkollektoren ermöglichen nachhaltige Energie für die Trinkwassererwärmung und Heizungsunterstützung. Sie lassen sich einfach in jedes vorhandene Heizsystem integrieren und sorgen für ressourcenschonenden WärmeKomfort. Ganz gleich, ob für das Einfamilienhaus oder ein Mehrfamilienhaus – die Solarkollektoren lassen sich flexibel an die individuellen Bedürfnisse anpassen. Drei verschiedene Kollektorvarianten bieten die Option für eine Aufdach-, Indach- sowie Freiaufstellung und sind extrem witterungsbeständig.

Röhrenkollektoren Einfach energiegeladen.

Langfristig Heizkosten minimieren und die Umwelt schonen – das ermöglichen die Vakuurröhrenkollektoren. Sie nutzen die Kraft der Sonne zur Trinkwassererwärmung und Heizungsunterstützung, lassen sich einfach in vorhandene Heizsysteme integrieren und bieten in Verbindung mit einem passenden Speicher optimalen WärmeKomfort und mehr Versorgungsunabhängigkeit. Durch diverse Aufstellmöglichkeiten und eine nahezu unbegrenzte Erweiterung der Kollektorfeldgröße eignen sich die Röhrenkollektoren sowohl für Einfamilienhäuser als auch für Mehrfamilienhäuser.

Flachkollektoren

Vielfältig positionierbar.

Mit den drei Kollektorvarianten finden Sie garantiert den passenden Platz für die Nutzung von Sonnenenergie. Wie eine zweite Haut direkt im Dach integriert oder ohne große Umbauarbeiten als sogenannte Aufdachmontage.

Auch eine gänzlich vom Haus losgelöste Möglichkeit zur Freiaufstellung besteht hierbei, um auf umweltfreundliche Art und Weise Trinkwarmwasser zu bereiten oder eine Unterstützung für die Heizung zu bieten.



FK 26 W[®]/WL[®]

Die witterungsbeständigen, vollflächigen **Wannenkollektoren** sind ideal für eine Aufdach- und Freiaufstellung. (Typ A, B, C)



FK 25 R[©]

Bei insgesamt vier Anschlüssen können bis zu zehn dieser **Rahmenkollektoren** miteinander verbunden werden. (Typ A, B, C)



FKR 25

Der pulverbeschichtete **Rahmenkollektor** lässt sich dezent in das Dach integrieren. (Typ E)

Röhrenkollektoren

Optimal einsetzbar.

Durch das Hochvakuum in den Röhren werden die Wärmeverluste auf ein Minimum reduziert und so fast die gesamte Strahlung der Sonne in behagliche Heizwärme umgesetzt. Ein speziell optimierter CPC-Spiegel hinter den Röhren sorgt für hohe Erträge. Die effizienten Vakuumröhren werden aus zwei konzentrischen Glasröhren nach dem „Thermoskannen-Prinzip“ gebaut. Die direkt durchflossenen Röhren der RDF-Kollektoren können ohne Werkzeug im Betrieb ausgetauscht werden. Auch eine Wandmontage ist möglich.



RDF

Sowohl eine Serien- als auch eine Parallelschaltung der **Vakuumröhrenkollektoren** ermöglichen eine fast unbegrenzte Anzahl an miteinander verbundenen Kollektoren dieses Systems. (Typ A, B, D)

Installation auf einen Blick.

Als Dachmontage oder als freie Versorgungseinheit stehend auf dem Flachdach installiert – die Flach- und Röhrenkollektoren lassen viel Raum für diverse Aufstellmöglichkeiten.

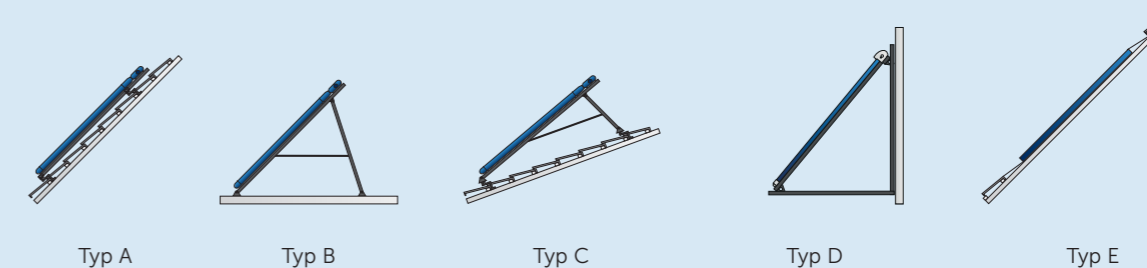



Solarsystem plus Gasheizung

Sonne einfach integriert.

Mit einer Kombination aus Solarenergie und Gas-Brennwerttechnik können Sie bis zu $\frac{1}{3}$ der herkömmlichen fossilen Brennstoffkosten senken. Das ist ein spürbarer Beitrag zum Umweltschutz, der sich zudem nachhaltig für Sie auszahlt. Damit Sie beim Einsatz von Solarkollektoren allerdings keinerlei Abstriche in puncto Komfort machen müssen, ist ein umfassend aufeinander abgestimmtes Heizsystem mit verschiedenen Wärmequellen oberstes Gebot. So kann im Bedarfsfall, an trüben Tagen, ganz einfach ein fortschrittlicher Gas-Brennwertkessel

wie der WGB *EVO* für Wärme im ganzen Haus sorgen. Zusammen mit der speziell für Solarenergie entwickelten Solar-Pufferspeicher-Zentrale SPZ haben Sie alle Vorteile auf Ihrer Seite. So genießen Sie das gute Gefühl, sich auf ein ökologisches Heizsystem verlassen zu können, das Ihr Heim perfekt mit Wärme versorgt – auch wenn die Sonne einmal nicht scheint.

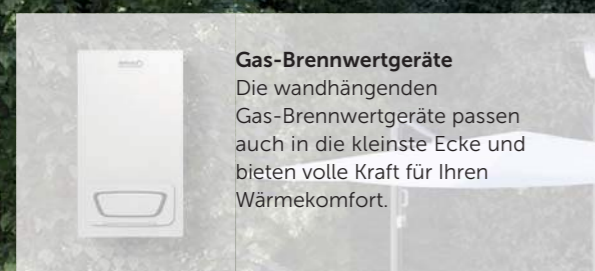
**Gas-Brennwertgeräte**

Die wandhängenden Gas-Brennwertgeräte passen auch in die kleinste Ecke und bieten volle Kraft für Ihren Wärmekomfort.

**Abgassystem**

Ein BRÖTJE Abgassystem vervollständigt ein modernes Heizsystem, ist ideal passend und sieht gut aus. Die Abgasverrohungen sind strömungstechnisch optimiert und auf BRÖTJE Heizkessel abgestimmt.

**Speicher**

Bei BRÖTJE sind alle Speicher und Wärmeerzeuger perfekt aufeinander abgestimmt – für höchsten Wärme- und Trinkwarmwasserkomfort und einfaches Energiesparen.

**Solkollektoren**

Mit den Solarkollektoren wird Wärme ohne den Einsatz fossiler Brennstoffe erzeugt. Das Heizen mit einem Kessel wird deutlich minimiert.

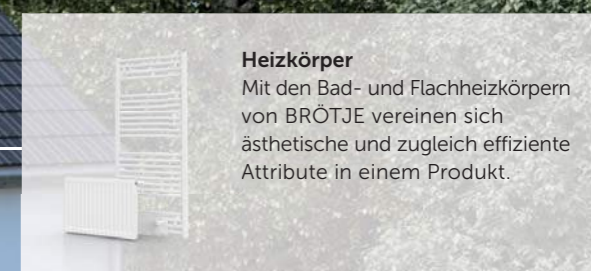
**Heizkörper**

Mit den Bad- und Flachheizkörpern von BRÖTJE vereinen sich ästhetische und zugleich effiziente Attribute in einem Produkt.

**Regelungen**

Mithilfe von integrierten und übergreifenden Regelungen ist bedarfsgerechtes Heizen auf Knopfdruck oder vollautomatisch jederzeit möglich.

BRÖTJE Systemtechnik

Einfach effizient heizen.

BRÖTJE ist der Spezialist für Systemheiztechnik. Unsere Produkte lassen sich individuell kombinieren und so auf die Bedürfnisse unserer Kunden anpassen. Wir wissen: Ein Gerät allein kann schon viel erreichen, aber mit der Systemtechnik von BRÖTJE ist man nachhaltig besser versorgt. Optimal aufeinander abgestimmt bieten die Systempakete von BRÖTJE nicht nur nachhaltige Wärme, sondern machen das Heizen noch effizienter.

**BRÖTJE Multilevel-Technologie**

Die Multilevel-Technologie von BRÖTJE ermöglicht besonders einfache Montage- und Wartungsarbeiten. Mithilfe eines durchgängigen Systems und der Verwendung von identischen Komponenten in allen Geräten gestaltet sich die Arbeit für den Installateur deutlich effizienter.

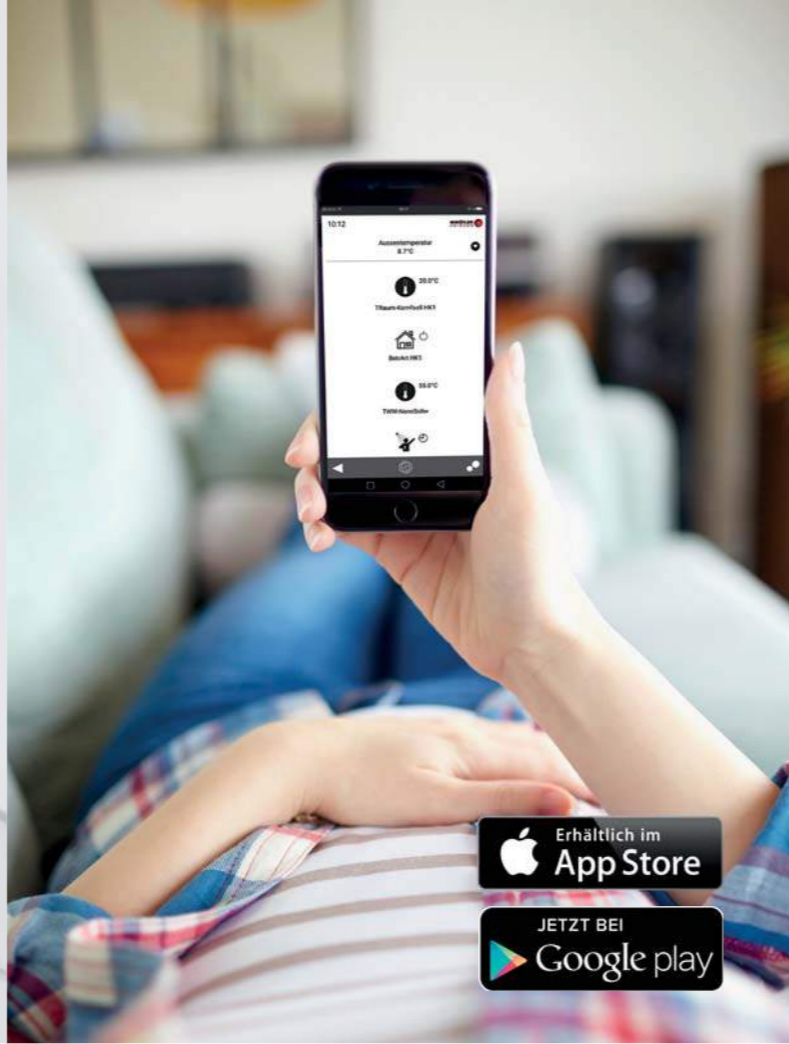

Erhältlich im
App Store
JETZT BEI
Google play

Die beste Geldanlage:
Ins Eigenheim investieren
und langfristig sparen.



ISR-Plus und BRÖTJE „MOBILE ISR“ App Intuitive Regelung für modernen Heizkomfort.

Integrierte Regelung ISR-Plus

Die ISR-Plus verbindet Komfort und Funktionalität in einem Gerät. Die integrierte Regelung ist modular aufgebaut und mit entsprechendem Zubehör internetfähig. So lassen sich alle Funktionen komfortabel regeln – von den Heizkreisen über die Speicherregelung und Witterungsführung bis hin zur Einbindung von Solaranlagen. Das digitale Regelsystem verfügt über verschiedenste Programme sowie Heizphasen und ermöglicht so eine wunschgenaue Wärmeregulierung. Mithilfe des beleuchteten und übersichtlich strukturierten Displays können alle wichtigen Informationen einfach in Klartext abgelesen werden. Die ISR-Plus ist Teil der Multilevel-Technologie und in allen BRÖTJE Wärmerezeugern werksseitig integriert.



BRÖTJE „MOBILE ISR“ App

Die BRÖTJE „MOBILE ISR“ App ist eine neue und innovative Art der Bedienung. Über die App wird ein einfacher Zugang zu BRÖTJE Wärmerezeugern ermöglicht. Komfort- und Reduzierbetrieb sowie Temperatureinstellungen können einfach von unterwegs geändert werden, um Energie zu sparen oder die Wohlfühltemperatur einzustellen. Bei Störungen wird automatisch eine Mail versendet, um ein schnelleres Handeln zu ermöglichen. Der Fachhandwerker kann sich auf Wunsch ebenfalls in die Anlage einwählen und sehen, wo das Problem liegt.



Fördermittel für Ihre Heizung Nachhaltig sparen, einfach modernisieren.

BRÖTJE setzt mit seinen Produkten auf nachhaltige Technologien und bietet die Möglichkeit, zusätzlich regenerative Energie zu nutzen. Moderne Heizsysteme werden ebenso wie Solaranlagen durch Bund, Länder und Kommunen gefördert. Welche Förderung für Ihre neue Heizung infrage kommt und wie hoch eine mögliche Förderung ist, hängt von individuellen Faktoren ab. BRÖTJE überprüft mit Ihnen die Fördermöglichkeiten und unterstützt Sie bei der Antragstellung. Weitere Infos erhalten Sie bei Ihrem BRÖTJE Fachhandwerker oder auf broetje.de.

FördermittelCheck

Sie möchten wissen, ob es zinsgünstige Kredite oder Zuschüsse für Ihr Neubau- oder Modernisierungsvorhaben gibt? Nutzen Sie den FördermittelCheck und finden Sie Förderprogramme des Bundes, der Länder und Kommunen.

NeubauCheck

Sie bauen und sind auf der Suche nach einem emissionsarmen Heizsystem? Mit dem NeubauCheck können Sie die Emissionen und die Vollkosten unterschiedlicher Systeme vergleichen.

ModernisierungsCheck

Sie haben vor, Ihr Gebäude energetisch zu sanieren? Der ModernisierungsCheck berechnet die Wirtschaftlichkeit geplanter Maßnahmen in wenigen Schritten und berücksichtigt dabei verfügbare Förderprogramme.

BRÖTJE Förderservice

Sie sind sich unsicher, welche Förderoption für Sie die richtige ist? Wir helfen Ihnen bei der Auswahl und erstellen unterschrittsreife Antragsformulare. Zudem prüfen wir die Angebotskomponenten auf etwaige Optimierungen. Dieser Service ist kostenpflichtig und wird gemeinsam mit der febis Service GmbH angeboten.

Flachkollektoren

Solkollektoren (Typ)	Bruttofläche A _b (m ² /Koll.)	Aperturfläche A _a (m ² /Koll.)	Höhe (mm)	Breite (mm)	Tiefe (mm)	Gewicht (kg)
FK 26 W ^B	2,59	2,3	2.080	1.241	96	40,5
FK 26 WL ^B	2,59	2,3	1.241	2.080	96	40,9
FK 25 R ^C	2,55	2,32	2.160	1.180	85	42
FKR 25	2,51	2,37	2.187	1.147	87	47

Röhrenkollektoren

Solkollektoren (Typ)	Bruttofläche A _b (m ² /Koll.)	Aperturfläche A _a (m ² /Koll.)	Höhe (mm)	Breite (mm)	Tiefe (mm)	Gewicht (kg)
RDF 12 Direkt durchflossen	2,29	2	1.640	1.397	103	32,7
RDF 18 Direkt durchflossen	3,42	3	1.640	2.087	103	48

Abmessungen

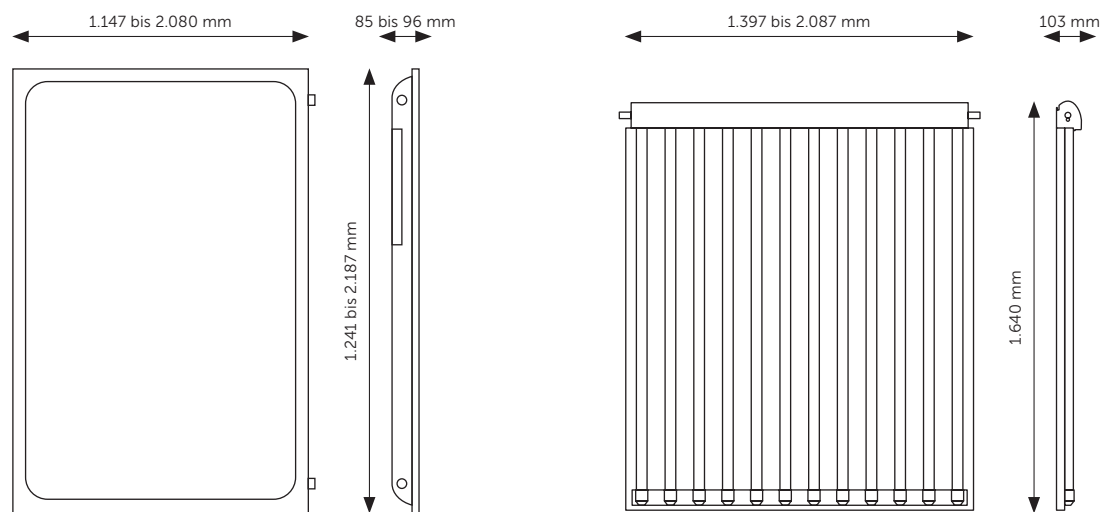

Wärmeerzeuger mit Flach- und Röhrenkollektoren und Speicher

Solarsystem	ohne Solar	Flachkollektoren FK 26 W ^B /FK 26 WL ^B / FK 25 R ^C /FKR 25	Röhrenkollektoren RDF
Gas-Brennwertwärmezentrum BMK 20/24 bzw. Gas-Brennwert-Solkessel BMR 20/24 mit Solarkollektoren (2 Kollektoren oder 24 Röhren)			-
Systemspeicher BS 120/160/200		-	-
Solarspeicher SSB 300 mit Solarkollektoren (2 Kollektoren oder 24 Röhren)	-		
Solarspeicher SSB 400 mit Solarkollektoren (3 Kollektoren oder 36 Röhren)	-		
Solarspeicher SSB 500 mit Solarkollektoren (3 Kollektoren)	-		
Solarspeicher SSB 500 mit Solarkollektoren (4 Kollektoren oder 48 Röhren)	-		
Solar-Pufferspeicher- Zentrale SPZ 650-1000 mit Solarkollektoren (4 bis 6 Kollektoren oder 48 bis 72 Röhren)	-		
Systempufferspeicher SPS 650-800 mit Solarkollektoren (4 bis 5 Kollektoren oder 48 bis 60 Röhren)	-		
Trinkwasser-Wärmepumpe BTW S 300			

Systempaket-Energieeffizienzklasse Heizung (A+++ bis G)
 Systempaket-Energieeffizienzklasse Trinkwarmwasser (A+++ bis G)

Hinweis: Die Effizienzklasse ist von Wärmeerzeuger, Speicher, Solarkollektortyp und -anzahl abhängig. In der Tabelle sind übliche Ergebnisse mit Gas-Brennwertkesseln dargestellt. In konkreten Fällen kann die Effizienzklasse davon abweichen.

BRÖTJE Garantie

14

Wir, die August Brötje GmbH, Rastede, garantieren für die einwandfreie Qualität unserer Produkte nach den nachfolgenden Bestimmungen:

1. Unsere Garantie erfasst Mängel der von uns hergestellten oder unter der Marke BRÖTJE vertriebenen Produkte, die innerhalb der Garantiezeit auftreten und nachweislich auf Material- und Fertigungsfehler bei der Produktion zurückzuführen sind. Sie tritt neben etwaige Gewährleistungsansprüche aus Kauf- oder Werkvertrag, die dem Endkunden bei Sachmängeln innerhalb der Gewährleistungsfrist gegen seinen Vertragspartner zustehen können und von dieser Garantie und den nachfolgenden Garantiebedingungen nicht berührt werden.
2. Garantieansprüche stehen ausschließlich den Endkunden zu, die Eigentümer und Betreiber unserer Produkte sind, und müssen innerhalb der Garantiezeit bei
 - der Brötje Heizung Kundendienst GmbH (August-Brötje-Straße 15a, 26180 Rastede, Telefon: +49 (4402) 80 8520, Telefax: +49 (4402) 80 8530, E-Mail: kundendienst@broetje.de, Internet: broetje.de); oder
 - der August Brötje GmbH (telefonisch unter +49 (4402) 80 8520 oder per Internet über broetje.de, Bereich Fachpartner/Kundendienst/Kundendienstanforderung);
 geltend gemacht werden. Die Anmeldung eines Garantiefalls erfolgt über einen Fachhandwerker (Eintragung als Heizungsbauer in der Handwerksrolle). Eine direkte Anmeldung bei uns oder der Brötje Heizung Kundendienst GmbH durch den Endkunden ist nur im Ausnahmefall möglich. In jedem Fall werden wir den Fachhandwerker, der das betroffene Produkt wartet bzw. betreut, in das Garantieverfahren einbeziehen sowie unseren Kundendienstesatz infolge der Anmeldung eines Garantiefalls im Auftrag des Fachhandwerkers ausführen und mit ihm abstimmen. Kundendienstaufträge gegenüber der August Brötje GmbH werden an die Brötje Heizung Kundendienst GmbH weitergeleitet. Eine etwaige Auftragsbestätigung erfolgt durch die Brötje Heizung Kundendienst GmbH.
3. Die Garantiezeit beginnt am Tag der Erstinbetriebnahme unseres Produktes beim Endkunden. Das Datum der Erstinbetriebnahme ist der Brötje Heizung Kundendienst GmbH im Garantiefall nachzuweisen.

Wir gewähren folgende Garantiefristen:

- 10 (2+8) Jahre Garantie
Solarflachkollektoren, Aluminium-Silicium-Wärmetauscher in Gas-Brennwertkesseln ≤ 110 kW
- 5 (2+3) Jahre Garantie
Heizkesselkörper, Trinkwassererwärmer, Heizkörper, Vakuumröhrenkollektoren, Aluminium-Silicium-Wärmetauscher in sonstigen Gas-Brennwertkesseln und Gas-Heizwertthermen
- 2 Jahre Garantie
Alle übrigen BRÖTJE Produkte, einschließlich Öl- und Gasbrenner, Brennerbauteile, Regelungen, Regelungsbauteile und Zubehör, sowie Ersatzteile (auch Produkte mit vorstehend längerer Garantiefrist). Ersatzteile unterliegen nur dann einer eigenen Garantie, wenn sie nicht im Rahmen einer Garantieleistung oder anderen Mängelbeseitigungsmaßnahmen eingesetzt wurden. Produkte und Produktteile, die einem natürlichen Verschleiß unterliegen (z. B. Elektroden, Anoden, Filter, Batterien usw., die regelmäßig im Rahmen von Wartungsarbeiten ausgetauscht werden), sind von der Garantie ausgenommen.

Die Erbringung von Garantieleistungen oder anderen Arbeiten an unseren Produkten führt nicht zu einer Verlängerung (Hemmung oder Neubeginn) der Garantiefristen. Die Geltendmachung der Garantieansprüche ist rechtzeitig erfolgt, wenn der Endkunde den Fachhandwerker innerhalb der Garantiezeit beauftragt und dieser den Garantiefall unverzüglich meldet.

15

4. Voraussetzung für jede Garantieleistung ist, dass das Produkt
 - durch einen Fachhandwerker der Installations- und Betriebsanleitung sowie den geltenden Vorschriften entsprechend installiert und eingestellt wurde,
 - innerhalb Deutschlands betrieben wird sowie
 - sachgerecht und gemäß unseren Empfehlungen jährlich (Wartungsintervall max. 15 Monate) durch einen Fachhandwerker gewartet wird. Diese Wartungen müssen im Anlagenbuch eingetragen oder durch Rechnungen nachgewiesen werden.
5. Garantieansprüche bestehen in keinem Fall bei
 - unsachgemäßer Konfiguration, Montage, Wartung oder Verwendung unseres Produktes,
 - Verwendung unseres Produktes in Verbindung mit Produkten anderer Hersteller,
 - Veränderung unseres Produktes,
 - Verwendung ungeeigneter Betriebsmittel und Brennstoffe,
 - Produkten, die außerhalb eines üblichen Verkaufsprozesses erworben wurden (insbesondere Ausstellungsstücke, Schulungsprodukte, Lagerware; dieser Fall wird widerlegbar vermutet, wenn die Erstinbetriebnahme mehr als ein Jahr nach dem Produktionsdatum erfolgt),
 - Beschädigungen unseres Produktes durch äußere Einflüsse, insbesondere Glasbruch bei Kollektoren durch mechanische Einwirkung,
 - Beeinträchtigung durch eine nach dem Stand der Technik nicht adäquate Betriebsumgebung, unabhängig davon, ob oder inwieweit die vorgenannten Aspekte zu Fehlfunktionen unseres Produktes geführt oder beigetragen haben. Garantieansprüche bestehen außerdem nicht bei Farbabweichungen oder sonstigen optischen Beeinträchtigungen, die keinen Einfluss auf die Funktion unserer Produkte haben, soweit es sich nicht um Produkte zur Verwendung in Wohnräumen handelt. Sie entfallen ferner, wenn der Endkunde unsere Garantieleistung nicht annimmt oder unangemessen erschwert (Unterlassen notwendiger Mitwirkung etc.).
6. Im Garantiefall hat der Endkunde Anspruch auf Behebung des Mangels. Die Behebung erfolgt durch die Brötje Heizung Kundendienst GmbH, sofern wir nichts anderes bestimmen, und nach unserer Wahl durch Reparatur oder Ersatz des mangelhaften Produktes. Ersetzte Produkte oder Produktteile gehen in unser Eigentum über. Innerhalb von 2 Jahren ab Erstinbetriebnahme sind sämtliche Kosten der Mängelbeseitigung (Material, Lohn, An- und Abfahrt) durch den Garantieanspruch gedeckt. Innerhalb einer weiteren Garantiefrist (3 oder 8 Jahre) übernehmen wir nur die Materialkosten. Lohnkosten sowie An- und Abfahrt sind in diesem Fall vom Endkunden gemäß den jeweils geltenden Preislisten zu tragen.
7. Die Garantie begründet in keinem Fall Anspruch auf Erstattung von Aufwendungen oder auf Schadensersatz.
8. Wenn und soweit erst bei unserem Kundendienstesatz festgestellt wird, dass kein Garantiefall vorliegt, hat der Endkunde die Kosten des Einsatzes nach den jeweils aktuellen Preislisten zu bezahlen. Das gilt auch, wenn und soweit anlässlich der Beseitigung eines Garantiemangels in Abstimmung mit dem Endkunden weitere Reparaturmaßnahmen durch die Brötje Heizung Kundendienst GmbH oder den Fachhandwerker durchgeführt werden. Die Rechnungstellung erfolgt über den Fachhandwerker. Weitergehende Ansprüche des Endkunden aus anderen Garantien oder aus vertraglichen oder gesetzlichen Haftungstatbeständen bleiben unberührt.

Stand: 12/2019

Ihr BRÖTJE Fachhändler



ClimatePartner^o
klimaneutral
Druck | ID 10465-1703-1015

August Brötje GmbH | 26180 Rastede | broetje.de